

MONTÁŽ KOLA

Trenažér Blackburn TrakStand Fluid je navržěn tak, aby spolupracoval s většinou běžně používaných systémů upínání zadního kola. Jelikož se systémy liší způsobem provedení, je k trenažéru dodáván rovněž rychloupínák Blackburn kvůli dokonalému spojení. Doporučujeme používat rychloupínák Blackburn, který je součástí originálního balení. Demontujte původní rychloupínák dle návodu přiloženého ke kolu a použijte rychloupínák Blackburn. V případě potřeby požádejte o pomoc vašeho autorizovaného prodejce Blackburn.

- 1) Připravte trenažér pro montáž kola. Povolte šrouby nastavení upínacích kuželů proti směru hodinových ručiček na obou stranách trenažéru. Upínací kužely pro zadní osu musí být od sebe dostatečně daleko, aby se mezi ně osa zadního kola s rychloupínákem vešla. Povolte pojistné matice proti směru hodinových ručiček, abyste je oddálili od rámu trenažéru (obrázek 1).

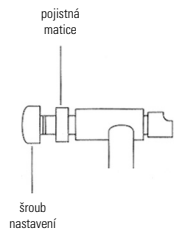

obrázek 1

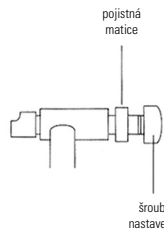

UPOZORNĚNÍ! Nikdy nedemontujte odporovou jednotku. Její demontáž se ruší záruka.

- 2) Otáčejte šroubem nastavení vzdálenosti přítlačného válce proti směru hodinových ručiček, dokud se přítlačný válec nedostane přibližně do vertikální polohy, aby byl mezi pláštěm a přítlačným válcem dostatek prostoru pro montáž (obrázek 2).

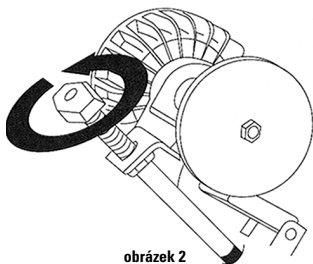

obrázek 2

- 3) Umístěte osu zadního kola s rychloupínákem mezi upínací kužely (obrázek 3).

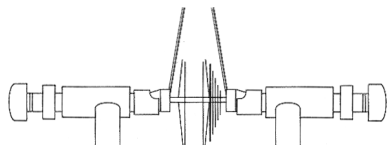

obrázek 3

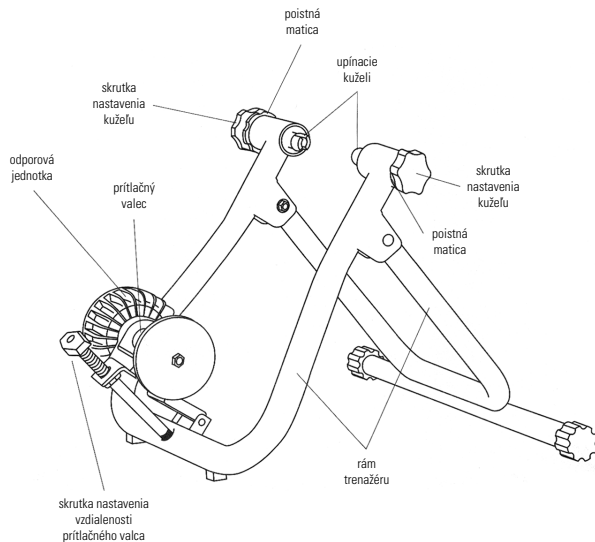

MONTÁŽ BICYKLA

Trenažér Blackburn TrakStand Fluid je navrhnutý tak, aby spolupracoval s väčšinou bežne používaných systémov upínania zadného kola. Nakoľko sa systémy líšia spôsobom prevedenia, je k trenažéru dodávaný tak isto rýchlopínák Blackburn kvôli dokonalému spojeniu. Doporučujeme používať rýchlopínák Blackburn, ktorý je súčasťou originálneho balenia. Demontujte pôvodný rýchlopínák podľa návodu priloženého k bicyklu a použite rýchlopínák Blackburn. V prípade potreby požiadajte o pomoc Vášho autorizovaného predajcu Blackburn.

- 1) Pripravte trenažér pre montáž bicykla. Povolte skrutky nastavenia upínacích kuželov proti smeru hodinových ručičiek na oboch stranách trenažéru. Upínacie kužele pre zadnú os bicykla musia byť od seba dostatočne ďaleko, aby sa medzi nich osa zadného kola s rýchlopínákom zmestila. Povolte pojistné matice proti smeru hodinových ručičiek, aby ich oddiaľili od rámu trenažéru (obrázok 1).

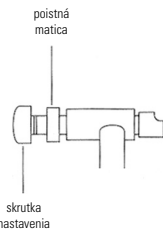

obrázok 1

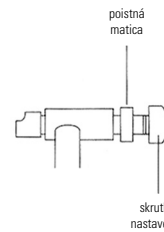

UPOZORNENIE! Nikdy nedemontujte odporovú jednotku. Jej demontážou sa ruší záruka.

- 2) Otáčajte skrutkou nastavenia vzdálenosti přítlačného válca proti smeru hodinových ručičiek, pokiaľ sa přítlačný válec nedostane približne do vertikálnej polohy tak, aby bol medzi plášťom a přítlačným válcem dostatok priestoru pre montáž (obrázok 2).

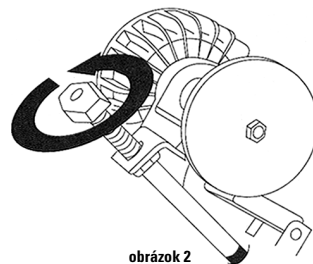

obrázok 2

- 3) Umístěte osu zadního kola s rychloupínákem mezi upínací kužely (obrázek 3).

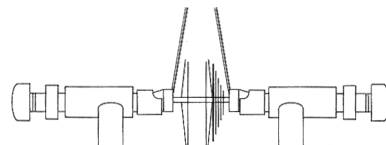

obrázok 3

- 4) Otáčajte šrouby nastavení upínacích kuželů po směru hodinových ručiček tak, abyste osu zadního kola s rychloupínákem upnuli mezi kužely. Srovnejte dle potřeby drážku na levém (z pohledu jezdce) upínacím kuželu s rychloupínákem. Zadní kolo srovnejte na střed přítláčeného válce (obrázek 5). Šrouby nastavení upínacích kuželů utáhněte tak, aby držely pevně osu zadního kola s rychloupínákem. Pevně dotáhněte pojistné matice po směru hodinových ručiček až k rámu treňažeru (obrázek 4).

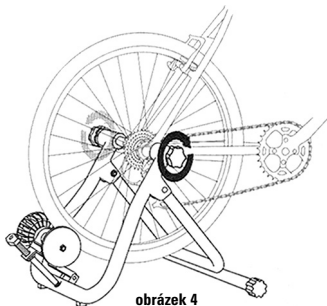

obrázek 4

- 5) Otáčajte šroubom nastavení vzdálenosti přítláčeného válce po směru hodinových ručiček, dokud nebude přítláčný válec pevně přilíhat k plášti - u silničního pláště obvykle 1 až 2 otáčky navíc poté, co se ho přítláčný válec dotkne a u MTB pláště 1 až 3 otáčky navíc (obrázek 5).

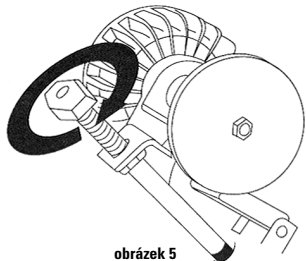

obrázek 5

Poznámka: Odpor treňažeru roste s narůstající rychlostí. Změna převodu na kole má rovněž vliv na stupeň odporu.

POHODLÍ PŘI TRÉNINKU

Kolo upevněné do treňažeru se bude mírně sklánět směrem k přednímu kolu. Kolo není nutné vyrovnávat. Pokud byste však chtěli dosáhnout většího pohodlí, můžete přední kolo umístit na podložku Blackburn TrackBlock II (nutno dokoupit).

UPOZORNĚNÍ!

Je-li treňažer v provozu a/nebo se otáčí zadní kolo, **nedotýkejte se** žádné z částí zadního kola. Je-li treňažer v provozu a/nebo se otáčí zadní kolo, držte děti, domácí zvířata i dospělé osoby v bezpečné vzdálenosti od zadního kola. Pokud se nebudete řídit těmito pokyny, může dojít k vážnému zranění nebo dokonce ke smrtelnému úrazu. Dodržujte následující preventivní opatření:

- 1) Upozorněte děti na možné nebezpečí ještě před započetím tréninku.
- 2) Umístěte treňažer tak, abyste při jízdě na děti a/nebo domácí zvířata viděli.
- 3) Prestaňte šlapat a použijte zadní brzdu k zastavení, jestliže se děti a/nebo domácí zvířata přibližují k treňažeru.

NEBEZPEČÍ! Bezprostředně po jízdě se nedotýkejte odporové jednotky. Povrch odporové jednotky bude horký a může způsobit popáleniny.

ZÁRUČNÍ PODMÍNKY

Firma Blackburn poskytuje prvnímu majiteli záruku 2 roky od data koupě na materiálové a výrobní vady. Výrobek bude bezplatně opraven nebo vyměněn za nový na základě předložení dokladu o koupi. Záruka nezahrnuje závady vzniklé běžným opotřebením, hrubým a nevhodným zacházením, nesprávným používáním, neodbornou montáží, špatnou údržbou, úpravami nebo v důsledku nehody nebo pádu. Záruka nezahrnuje poškození povrchové úpravy. Záruka se nevztahuje na výrobky, u kterých bylo změněno, poškozeno nebo odstraněno sériové číslo. Firma Blackburn neodpovídá za nahodilé nebo následné škody zahrnující zranění osob, poškození majetku nebo ekonomické ztráty. Firma Blackburn neakceptuje žádné rozšíření nebo doplnění záruky mimo výše uvedené záruční podmínky. Při reklamaci kontaktujte vždy vašeho prodejce.

BLACKBURN MEZINÁRODNÍ ZÁKAZNICKÝ SERVIS

+ 353 69 61544
www.blackburndesign.com

Dovozce pro ČR: **Progress Cycle, a. s.** Logistický park Tulipán, Palouky 1371, 253 01 Hostivice
☎ 241 771 181-2 | info@progresscycle.cz | www.progresscycle.cz

- 4) Otáčajte skrutky nastavenia upínacích kuželov po smere hodinových ručičiek tak, aby ste osu zadného kola s rýchloupínákom upli do kuželov. Vyrovnajte podľa potreby drážku na ľavom (z pohľadu jazdca) upínacom kuželi s rýchloupínákom. Zadné kolo vyrovnajte na stred prítláčeného valca (obrázok 5). Skrutky nastavenia upínacích kuželov utiahnite tak, aby držali pevne osu zadného kola s rýchloupínákom. Pevne dotiahnite poisťné matice po smere hodinových ručičiek až k rámu treňažera (obrázok 4).

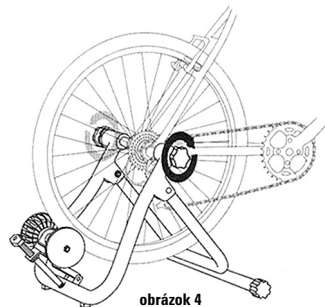

obrázok 4

- 5) Otáčajte skrutkou nastavenia vzdialenosti prítláčeného valca po smere hodinových ručičiek, pokiaľ nebude prítláčný valec pevne priliehať k plášťu - pri cestných plášťoch obvykle o 1 až 2 otáčky viac potom, čo sa prítláčný valec dotkne a u MTB plášte 1 až 3 otáčky navyše (obrázok 5).

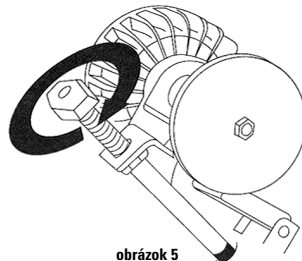

obrázok 5

Poznámka: Odpor treňažeru rastie s narastajúcou rýchlosťou. Zmena prevodu na bicykli má rovnaký vplyv na stupeň odporu.

POHODLIE TRÉNINKU

Bicykel upevnýý do treňažeru sa bude mierne skláňať smerom k prednému kolesu. Koleso nie je nutné vyrovnávať. Pokiaľ by ste však chceli dosiahnuť väčšie pohodlie, môžete predné koleso umiestniť na podložku Blackburn TrackBlock II (nutné dokúpiť).

UPOZORNĚNÍ!

Ak je treňažer v prevádzke, alebo sa otáča zadné koleso, **nedotýkajte sa** žiadnej z častí zadného kola. Ak je treňažer v prevádzke alebo sa otáča zadné koleso držte deti, domáce zvieratá a dospelé osoby v bezpečnej vzdialenosti od zadného kola. Pokiaľ sa nebudete riadiť týmito pokynmi, môže dôjsť k vážnemu zraneniu, alebo dokonca k smrteľnému úrazu. Dodržujete nasledujúce preventívne opatrenia:

- 1) Upozornite deti na možné nebezpečie ešte pred začatím tréningu.
- 2) Umístěte treňažer tak, aby ste při jízdě na deti alebo domácí zvířata videli.
- 3) Prestaňte šliapať a použijte zadnú brzdu na zastavenie, ak sa deti, alebo domáce zvieratá približujú k treňažeru.

NEBEZPEČIE! Bezprostredne po jazde sa nedotýkajte odporovej jednotky. Povrch odporovej jednotky bude horúci a môže spôsobiť popáleniny.

ZÁRUČNÉ PODMIENKY

Firma Blackburn poskytuje prvému majiteľovi záruku 2 roky od dátumu zakúpenia na materiálové a výrobné chyby. Výrobok bude bezplatne opravený, alebo vymenený za nový na základe predloženého dokladu o kúpe. Záruka nezahrňuje chyby vzniknuté bežným opotrebovaním, hrubým a nevhodným zaobchádzaním, nesprávnym používaním, neodbornou montážou, zlou údržbou, úpravami alebo v dôsledku nehody alebo pádu. Záruka nezahrňuje poškodenie povrchovej úpravy. Záruka sa nevztahuje na výrobky, u ktorých bolo zmenené, poškodené, alebo odstránené sériové číslo. Firma Blackburn nezodpovedá za náhodné, alebo následné škody zahrňujúce zranenie osôb, poškodenie majetku, alebo ekonomické straty. Firma Blackburn neakceptuje žiadne rozšírenie, alebo doplnenie záruky mimo vyššie uvedených záručných podmienok. Pri reklamácii kontaktujte vždy vášho predajcu.

BLACKBURN MEDZINÁRODNÝ ZÁKAZNICKÝ SERVIS

+ 353 69 61544
www.blackburndesign.com

Dovozca pre SR: **Progress Cycle Slovakia, s. r. o.** Cementárska cesta 7, 974 01 Banská Bystrica
☎ 048/414 36 23-4 | info@progresscycle.sk | www.progresscycle.sk