

MONTÁŽ KOLA

Trenažér Blackburn TrakStand Mag je navržen tak, aby spolupracoval s většinou běžně používaných systémů upínání zadního kola. Jelikož se systémy liší způsobem provedení, je k trenažéru dodáván rovněž rychloupínák Blackburn kvůli dokonalému spojení. Doporučujeme používat rychloupínák Blackburn, který je součástí originálního balení. Demontujte původní rychloupínák dle návodu přiloženého ke kolu a použijte rychloupínák Blackburn. V případě potřeby požádejte o pomoc vašeho autorizovaného prodejce Blackburn.

- 1) Připravte trenažér pro montáž kola. Povolte šrouby nastavení upínacích kuželů proti směru hodinových ručiček na obou stranách trenažéru. Upínací kužely pro zadní osu kola musí být od sebe dostatečně daleko, aby se mezi ně osa zadního kola s rychloupínákem vešla. Povolte pojistné matice proti směru hodinových ručiček, abyste je oddálili od rámu trenažéru (obrázek 1).

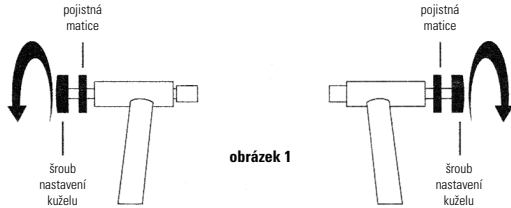

obrázek 1

- 2) Otáčejte šroubem nastavení vzdálenosti přítláčeného válce proti směru hodinových ručiček, dokud se přítláčný válec nedostane přibližně do vertikální polohy, aby byl mezi pláštěm a přítláčným válcem dostatek prostoru pro montáž (obrázek 2).

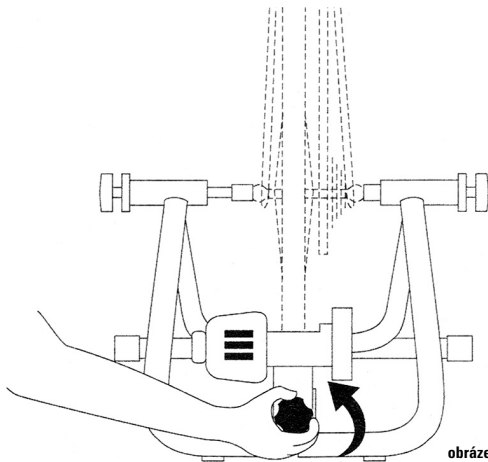

obrázek 2

- 3) Umístěte osu zadního kola s rychloupínákem mezi upínací kužely (obrázek 3).

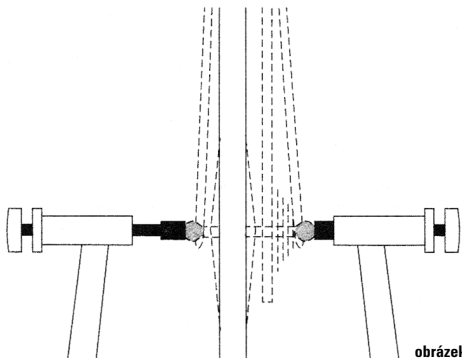

obrázek 3

- 4) Otáčejte šrouby nastavení upínacích kuželů po směru hodinových ručiček tak, abyste osu zadního kola s rychloupínákem upnuli mezi kužely. Srovnajte dle potřeby drážku na levém (z pohledu jezdce) upínacím kuželu s rychloupínákem. Zadní kolo srovnajte na střed přítláčeného válce (obrázek 5). Šrouby nastavení upínacích kuželů utáhněte tak, aby držely pevně osu zadního kola s rychloupínákem. Pevně dotáhněte pojistné matice po směru hodinových ručiček až k rámu trenažéru (obrázek 4).

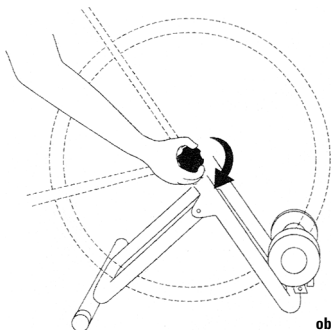

obrázek 4

MONTÁŽ BICYKLA

Trenažér Blackburn TrakStand Mag je navržený tak, aby spolupracoval s většinou běžně používaných systémů upínání zadního kola. Nakoľko sa systémy lišia spôsobom prevedenia, je k trenažéru dodávaný tak isto rýchlopínák Blackburn kvôli dokonalému spojeniu. Doporučujeme používať rýchlopínák Blackburn, ktorý je súčasťou originálneho balenia. Demontujte pôvodný rýchlopínák podľa návodu priloženého k bicyklu a použite rýchlopínák Blackburn. V prípade potreby požiadajte o pomoc Vášho autorizovaného predajcu Blackburn.

- 1) Připravte trenažér pro montáž bicyklu. Povolte skrutky nastavení upínacích kuželů proti směru hodinových ručiček na obou stranách trenažéru. Upínací kužely pro zadní osu bicyklu musí být od sebe dostatečně daleko, aby sa medzi nich osa zadného kola s rýchlopínákem zmestila. Povolte pojistné matice proti směru hodinových ručiček, aby ich oddialili od rámu trenažéru (obrázek 1).

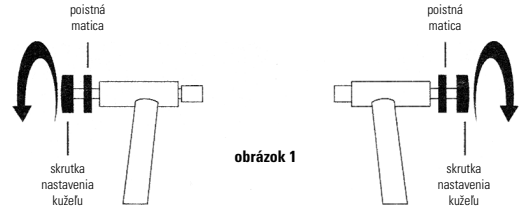

obrázok 1

- 2) Otáčejte skrutkou nastavenia vzdálenosti přítláčeného válca proti směru hodinových ručiček, pokiaľ sa přítláčný válec nedostane přibližně do vertikální polohy tak, aby bol medzi pláštěm a přítláčným válcem dostatok priestoru pre montáž (obrázok 2).

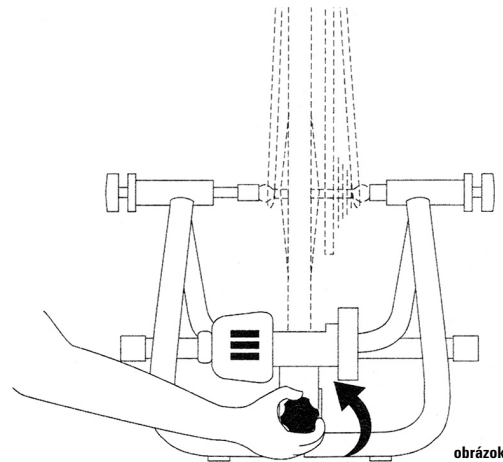

obrázok 2

- 3) Umístěte osu zadního kola s rychloupínákem mezi upínací kužely (obrázek 3).

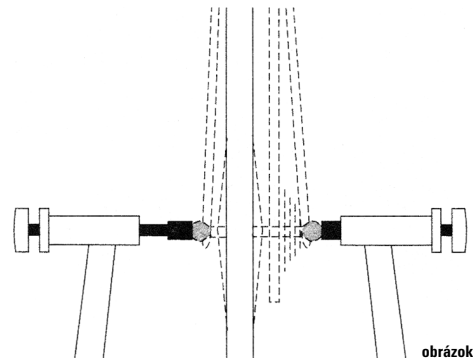

obrázok 3

- 4) Otáčejte skrutky nastavenia upínacích kuželů po směru hodinových ručiček tak, aby ste osu zadného kola s rýchlopínákem upnuli do kuželů. Vyrovnajte podľa potreby drážku na ľavom (z pohľadu jazdca) upínacím kuželi s rýchlopínákem. Zadné koleso vyrovnajte na stred prítláčeného válca (obrázok 5). Skrutky nastavenia upínacích kuželů utiahnite tak, aby držali pevne osu zadného kola s rýchlopínákem. Pevne dotiahnite pojistné matice po směru hodinových ručiček až k rámu trenažéru (obrázok 4).

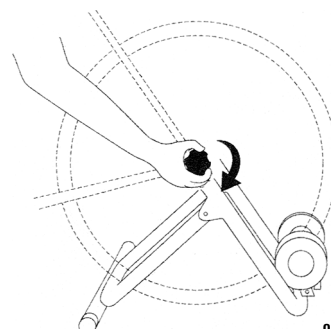

obrázok 4

5) Otáčejte šroubem nastavení vzdálenosti přítláčného válce po směru hodinových ručiček, dokud nebude přítláčný válec pevně přilíhat k pláští - u silničního pláště obvykle 1 až 2 otáčky navíc poté, co se ho přítláčný válec dotkne a u MTB pláště 1 až 3 otáčky navíc (obrázek 5).

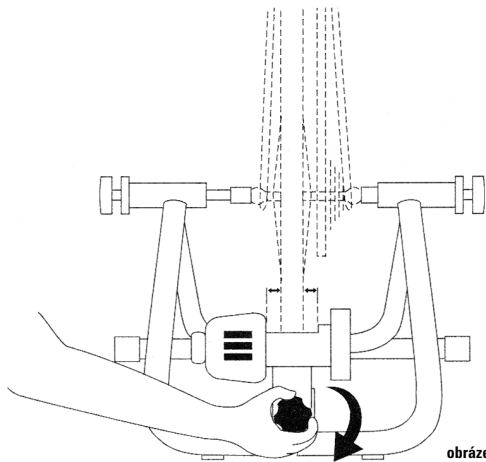

obrázek 5

ZMĚNA ODPORU TRENAŽÉRU

U trenažeru Blackburn TrakStand Mag lze nastavit 3 stupně odporu pro dosažení různého stupně zátěže při tréninku. Při změně stupně zatáhněte za šroub nastavení odporu a otočte jím do požadované polohy (obrázek 6). Stupeň odporu 1 nabízí nejnižší odpor, zatímco stupeň odporu 3 ten nejvyšší. Změna převodu na kole má rovněž vliv na stupeň zátěže.

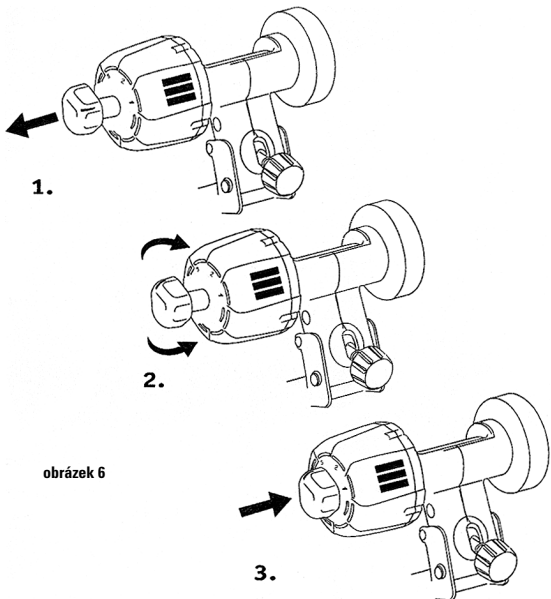

obrázek 6

POHODLÍ PŘI TRÉNINKU

Kolo upevněné do trenažeru se bude mírně sklánět směrem k přednímu kolu. Kolo není nutné vyrovnávat. Pokud byste však chtěli dosáhnout většího pohodlí, můžete přední kolo umístit na podložku Blackburn TrackBlock II (nutno dokoupit).

UPOZORNĚNÍ!

Je-li trenažér v provozu a/nebo se otáčí zadní kolo, **nedotýkejte se** žádné z částí zadního kola. Je-li trenažér v provozu a/nebo se otáčí zadní kolo, držte děti, domácí zvířata i dospělé osoby v bezpečné vzdálenosti od zadního kola. Pokud se nebudete řídit těmito pokyny, může dojít k vážnému zranění nebo dokonce ke smrtelnému úrazu. Dodržujte následující preventivní opatření:

- 1) Upozorněte děti na možné nebezpečí ještě před započatím tréninku.
- 2) Umístěte trenažér tak, abyste při jízdě na děti a/nebo domácí zvířata viděli.
- 3) Přestaňte šlapat a použijte zadní brzdu k zastavení, jestliže se děti a/nebo domácí zvířata přibližují k trenažéru.

ZÁRUČNÍ PODMÍNKY

Firma Blackburn poskytuje prvnímu majiteli záruku 2 roky od data koupě na materiálové a výrobní vady. Výrobek bude bezplatně opraven nebo vyměněn za nový na základě předložení dokladu o koupi. Záruka nezahrnuje závady vzniklé běžným opotřebením, hrubým a nevhodným zacházením, nesprávným používáním, neodbornou montáží, špatnou údržbou, úpravami nebo v důsledku nehody nebo pádu. Záruka nezahrnuje poškození povrchové úpravy. Záruka se nevztahuje na výrobky, u kterých bylo změněno, poškozeno nebo odstraněno sériové číslo. Firma Blackburn neodpovídá za nahodilé nebo následné škody zahrnující zranění osob, poškození majetku nebo ekonomické ztráty. Firma Blackburn neakceptuje žádné rozšíření nebo doplnění záruky mimo výše uvedené záruční podmínky. Při reklamaci kontaktujte vždy vašeho prodejce.

BLACKBURN MEZINÁRODNÍ ZÁKAZNICKÝ SERVIS

+ 353 69 61544
www.blackburndesign.com

Dovozce pro ČR: **Progress Cycle, a. s.** Logistický park Tulipán, Palouky 1371, 253 01 Hostivice
☎ 241 771 181-2 | info@progresscycle.cz | www.progresscycle.cz

5) Otáčejte skrutkou nastavenia vzdialenosti prítláčného valca po smere hodinových ručičiek, pokiaľ nebude prítláčný valec pevne priliehať k plášťu - pri cestných plášťoch obvykle o 1 až 2 otáčky viac potom, čo sa prítláčný valec dotkne a u MTB plášte 1 až 3 otáčky navyše (obrázok 5).

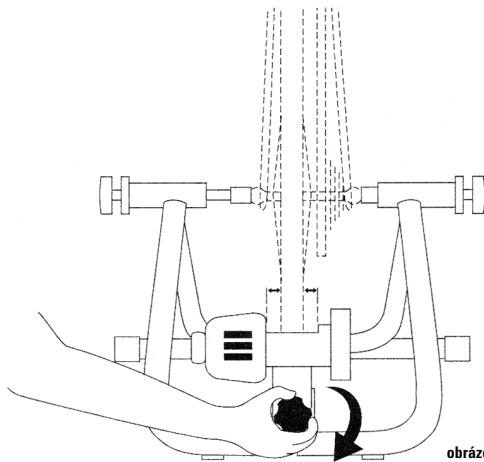

obrázok 5

ZMENA ODPORU TRENAŽÉRU

Pri trenažeroch Blackburn TrakStand Mag je možné nastaviť 3 stupne odporu pre dosiahnutie rôzneho stupňa zaťaženia pri tréningu. Pri zmene stupňa zatiahnite skrutku nastavenia odporu a otočte ňou do požadovanej polohy (obrázok 6). Stupeň odporu 1 ponúka najnižší odpor, zatiaľ čo stupeň odporu 3 ten najvyšší. Zmena prevodu na bicykli má rovnako vplyv na stupeň zaťaženia.

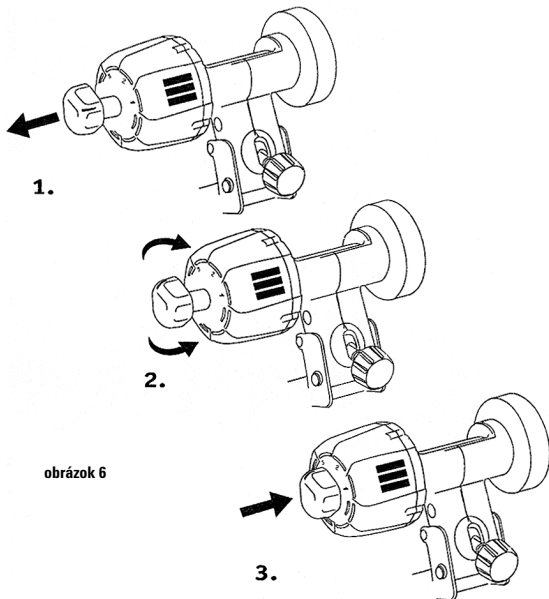

obrázok 6

POHODLIE TRÉNINGU

Bicykel upevný v trenažeru sa bude mierne sklínať smerom k prednému kolesu. Koleso nie je nutné vyrovnávať. Pokiaľ by ste však chceli dosiahnuť väčšie pohodlie, môžete predné koleso umiestniť na podložku Blackburn TrackBlock II (nutné dokúpiť).

UPOZORNĚNÍ!

Ak je trenažér v prevádzke, alebo sa otáča zadné koleso, **nedotýkajte sa** žiadnej z častí zadného kola. Ak je trenažér v prevádzke alebo sa otáča zadné koleso držte deti, domáce zvieratá a dospelé osoby v bezpečnej vzdialenosti od zadného kola. Pokiaľ sa nebudete riadiť týmito pokynmi, môže dôjsť k vážnemu zraneniu, alebo dokonca k smrtelnému úrazu. Dodržujte nasledujúce preventívne opatrenia:

- 1) Upozornite deti na možné nebezpečie ešte pred začatím tréningu.
- 2) Umístite trenažér tak, aby ste pri jazde na deti alebo domáce zvieratá videli.
- 3) Přestaňte šlapať a použijte zadnú brzdu na zastavenie, ak sa deti, alebo domáce zvieratá približujú k trenažéru.

ZÁRUČNÉ PODMIENKY

Firma Blackburn poskytuje prvému majiteľovi záruku 2 roky od dátumu zakúpenia na materiálové a výrobné chyby. Výrobok bude bezplatne opravený, alebo vymenený za nový na základe predloženého dokladu o kúpe. Záruka nezahrňuje chyby vznikuté bežným opotrebovaním, hrubým a nevhodným zaobchádzaním, nesprávnym používaním, neodbornou montážou, zlou údržbou, úpravami alebo v dôsledku nehody alebo pádu. Záruka nezahrňuje poškodenie povrchovej úpravy. Záruka sa nevztahuje na výrobky, u ktorých bolo zmenené, poškodené, alebo odstránené sériové číslo. Firma Blackburn nezodpovedá za náhodné, alebo následné škody zahrňujúce zranenie osôb, poškodenie majetku, alebo ekonomické straty. Firma Blackburn neakceptuje žiadne rozšírenie, alebo doplnenie záruky mimo vyššie uvedených záručných podmienok. Pri reklamácii kontaktujte vždy vášho predajcu.

BLACKBURN MEDZINÁRODNÝ ZÁKAZNICKÝ SERVIS

+ 353 69 61544
www.blackburndesign.com

Dovozca pre SR: **Progress Cycle Slovakia, s. r. o.** Cementárska cesta 7, 974 01 Banská Bystrica
☎ 048/414 36 23-4 | info@progresscycle.sk | www.progresscycle.sk