

MONTÁŽ KOLA

Trenažér Blackburn TrakStand Ultra je navržen tak, aby spolupracoval s většinou běžně používaných systémů upínání zadního kola. Jelikož se systémy liší způsobem provedení, je k trenažéru dodáván rovněž rychloupínák Blackburn kvůli dokonalému spojení. Doporučujeme používat rychloupínák Blackburn, který je součástí originálního balení. Demontujte původní rychloupínák dle návodu přiloženého ke kolu a použijte rychloupínák Blackburn. V případě potřeby požádejte o pomoc vašeho autorizovaného prodejce Blackburn.

Povolte pojistné matice, šroub a klíčku nastavení upínacích kuželů na obou stranách trenažéru. Upínací kužely pro zadní osu kola musí být od sebe dostatečně daleko, aby se mezi ně osa zadního kola s rychloupínákem vešla. Otáčejte šroubem nastavení vzdálenosti odporové jednotky proti směru hodinových ručiček, aby byl mezi pláštěm a krytem odporové jednotky dostatek prostoru pro montáž. Umístěte osu zadního kola s rychloupínákem mezi upínací kužely.

Otáčejte šroubem a klíčkou nastavení kuželů po směru hodinových ručiček tak, abyste osu zadního kola s rychloupínákem uplnuli mezi kužely. Srovnajte dle potřeby drážku na pravém (z pohledu jezdce) upínacím kuželem s rychloupínákem. Zadní kolo srovnajte na odporové jednotce. Šroub a klíčku nastavení upínacích kuželů utáhněte tak, aby držely pevně osu zadního kola s rychloupínákem. Pevně dotáhněte pojistné matice po směru hodinových ručiček až k rámu trenažéru.

Poznámka: Nyní můžete kolo demontovat a upevnit mnohem rychleji pouze s použitím klíčky kuželu. Otáčejte šroubem nastavení vzdálenosti odporové jednotky po směru hodinových ručiček, dokud nebude kryt odporové jednotky pevně přilíhat k plášti - obvykle 2 až 3 otáčky navíc poté, co se odporová jednotka dotkne pláště. Ujistěte se, zda jsou pláště nahuštěny na odpovídající tlak.

NASTAVENÍ VÝŠKY TRENAŽÉRU

Trenažér Blackburn TrakStand Ultra je výškově nastavitelný pro přirozený posed a pocit z jízdy. Výšku trenažéru nastavíte následovně:

- 1) Upevněte kolo do trenažéru - viz předchozí kapitola.
- 2) Otáčením šroubů pro nastavení výšky trenažéru po směru hodinových ručiček přiblížíte zadní kolo k zemi, zatímco otáčením proti směru hodinových ručiček zadní kolo od země oddálíte.
- 3) Použijte ukazatele nastavení výšky na spodních nohách, abyste se ujistili, že jsou obě nohy nastaveny na stejnou délku. Různé nastavení délky nohou způsobí nadměrné kroucení rámu trenažéru.
- 4) Ujistěte se, že je zadní kolo alespoň 5 mm nad zemí, jinak může dojít k poškození zadního kola a/nebo k poškození podkladu.

ZMĚNA ODPORU TRENAŽÉRU

Trenažér TrakStand Ultra je vybaven systémem Centriforce™, který pracuje na principu odstředivé spojky a klade plynule se zvyšující odpor. Výsledkem je realistický pocit z jízdy a simulace setrvačnosti. Pro většinu jezdců bude standardní nastavení odporu trenažéru dostačující. Nicméně těžiší a/nebo velmi silní jezdci, kteří vyžadují větší počáteční odpor, mohou odporovou křivku trenažéru TrakStand Ultra upravit:

- 1) Demontujte běžným způsobem kolo z trenažéru.
- 2) Uvolněte upínací šrouby po stranách odporové jednotky pomocí přiloženého imbusového klíče 6 mm proti směru hodinových ručiček a vyjměte ji z rámu trenažéru.
- 3) Odporovou jednotku otočte plastovým ochranným krytem směrem nahoru.
- 4) Demontujte kryt odporové jednotky, třecí desku s lamelou, pružinu a setvačnik.
- 5) Nyní můžete nastavit odporovou křivku trenažéru přemístěním nebo přidáním ocelových kuliček:
 - 3 ocelové kuličky - (vnitřní náběhy) = standardní odpor do 330 Watt při 40 km/h
 - 3 ocelové kuličky - (vnější náběhy) = velký odpor do 351 Watt při 40 km/h
 - 6 ocelových kuliček - (vnitřní i vnější náběhy) = největší odpor do 745 Watt při 40 km/h

Používejte pouze ocelové kuličky, které jsou součástí balení trenažéru Blackburn TrakStand Ultra.

UPOZORNĚNÍ!

Je-li trenažér v provozu a/nebo se otáčí zadní kolo, **nedotýkejte se** žádné z částí zadního kola. Pokud se nebudete řídit těmito pokyny, může dojít k vážnému zranění nebo dokonce ke smrtelnému úrazu.

Je-li trenažér v provozu a/nebo se otáčí zadní kolo, držte děti, domácí zvířata i dospělé osoby v bezpečné vzdálenosti od zadního kola. Pokud se nebudete řídit těmito pokyny, může dojít k vážnému zranění nebo dokonce ke smrtelnému úrazu.

ZÁRUČNÍ PODMÍNKY

Firma Blackburn poskytuje prvnímu majiteli záruku 2 roky od data koupě na materiálové a výrobní vady. Výrobek bude bezplatně opraven nebo vyměněn za nový na základě předložení dokladu o koupi. Záruka nezahnuje závady vzniklé běžným opotřebením, hrubým a nevhodným zacházením, nesprávným používáním, neodbornou montáží, špatnou údržbou, úpravami nebo v důsledku nehody nebo pádu. Záruka nezahnuje poškození povrchové úpravy. Záruka se nevztahuje na výrobky, u kterých bylo zmíněno, poškozeno nebo odstraněno sériové číslo. Firma Blackburn neodpovídá za nahodilé nebo následné škody zahrnující zranění osob, poškození majetku nebo ekonomické ztráty. Firma Blackburn neakceptuje žádné rozšíření nebo doplnění záruky mimo výše uvedené záruční podmínky. Při reklamaci kontaktujte vždy vašeho prodejce.

BLACKBURN MEZINÁRODNÍ ZÁKAZNICKÝ SERVIS

+353 69 61544
www.blackburndesign.com

Dovozce pro ČR: **Progress Cycle, a. s.** Logistický park Tulipán, Palouky 1371, 253 01 Hostivice
☎ 241 771 181-2 | info@progresscycle.cz | www.progresscycle.cz

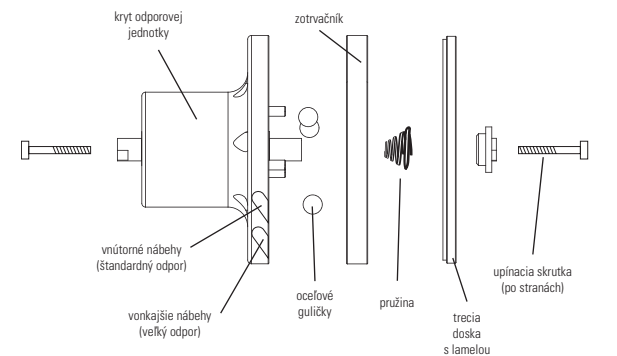
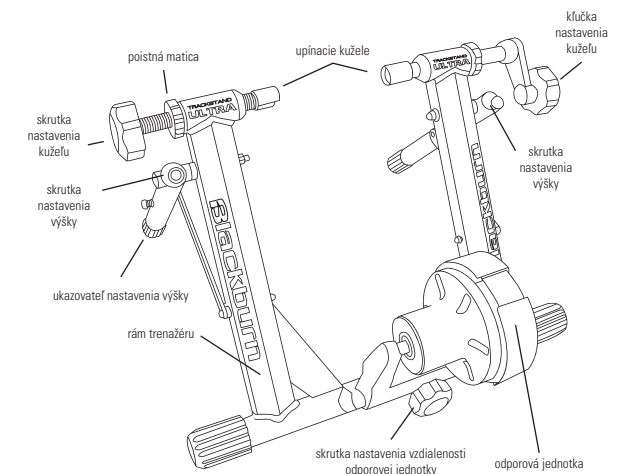

MONTÁŽ BICYKLA

Trenažér Blackburn TrakStand Ultra je navrhnutý tak, že funguje s najbežnejšími používanými upevňovacími systémami. Nakoľko sa tieto systémy veľmi líšia spôsobom prevedenia, dodávame z dôvodu čo najlepšej možnej kompatibility tak tiež upevňovací systém Blackburn. Doporučujeme používať upevňovací systém, ktorý je súčasťou balenia. Zložte pôvodný a nainštalujte podľa Vášho návodu k použitiu bicykla zodpovedajúci upevňovací systém, alebo požiadajte o pomoc Vášho autorizovaného predajcu výrobkov Blackburn.

Povoľte poistný krúžok, skrutku nastavenia kónusu a klúčku kónusu na oboch stranách rámu tak, až kým budú osovú kónusu dostatočne daleko od seba a bude možné upevniť zadnú os/zadnú stavbu bicykla. Otáčajte skrutkou nastavenia jednotky odporu proti smeru hodinových ručičiek a ponechajte dostatočný odstup na montáž bicykla do trenažéru. Umiestnite os zadného kolesa/upevňovací mechanizmus medzi upevňovacie kónusy.

Otáčajte skrutkou nastavenia kónusu a klúčkou kónusu v smere hodinových ručičiek, aby zadná os bola uchytená medzi upevňovacie kónusy. Vyrovnajte drážku na upevňovacom kónuse podľa potreby s drážkami rýchloupínača. Zadné koleso vyrovnajte na stred valca. Teraz osovú kónusu pevne utiahnite. Pevne dotiahnite poistný krúžok až k rámu trenažéru.

Poznámka: Teraz môžete bicykel vybrať a inštalovať oveľa rýchlejšie pri ďalšom uvoľnení/upevnení len pomocou klúčky kónusu na jednej strane. Otáčajte skrutkou nastavenia vzdálenosti odporovej jednotky po smere hodinových ručičiek, pokiaľ nebude kryt odporovej jednotky pevne priliehať k plášťu - obvykle 2 až 3 otáčky navyiac potom, čo sa odporová jednotka dotkne plášte. Uistite sa, či sú plášte nahuštěné na zodpovedajúci tlak.

NASTAVENIE VÝŠKY TRENAŽÉRA

Blackburn TrakStand Ultra trenažér je výškovu nastaviteľný, čo umožňuje prirodzenejší pôžitok z jazdy a polohu sedenia. Výšku môžete nastaviť nasledovne:

- 1) Nasadte bicykel do trenažéru tak, ako bolo uvedené vyššie.
- 2) Otáčením skrutky na nastavenie výšky v smere hodinových ručičiek znižujete výšku zadného bicykla nad zemou, otáčením proti smeru hodinových ručičiek zadné koleso zdvihnete od podlahy.
- 3) Použite značky výškového nastavenia na spodných nohách a presvedčte sa, či sú obidve nohy nastavené na rovnakú dĺžku. Pri nastavení rozdielnych dĺžok dochádza k nadmernému krúteniu rámu.
- 4) Presvedčte sa, že zadné koleso je minimálne 5 mm nad podlahou. Pokiaľ tomu tak nie je, môžu vzniknúť škody na zadnom kolese, alebo na podlahe.

ZMĚNA ODPORU TRENAŽÉRA

Trenažér TrakStand Ultra je vybaven vysoko moderným systéмом Centriforce™, ktorý pracuje na princípe odstredivej spojky. Tento mechanizmus umožňuje veľké množstvo nastaviteľných odporov, ktoré cyklisti pociťujú pri skutočnej jazde a simuluje zotrvačnosť. Väčšine jazdcov je štandardné nastavenie odporu viac než dostačujúce. Silnejší jazdci, ktorí si prajú väčší odpor než je pôvodne nastavená hodnota, môžu zmeniť odporovú krivku nastavením vo vnútri trenažéru:

- 1) Vyberte bicykel z trenažéru.
- 2) Povoľte upevňovacie skrutky proti smeru hodinových ručičiek a vyberte odporovú jednotku z rámu.
- 3) Jednotku otočte tak, že plastový kryt je otočený smerom nahor.
- 4) Teraz môžete vybrať plastový kryt, odporovú dosku, pružinu predpätia a zotrvačnik.
- 5) Pohybom, alebo pridaním odporových ložísk nastavíte odporovú krivku:
 - 3 ocelové guľičky - (vo vnútri nábebovej plochy) = štandardný odpor do 330 Watt pri cca 40 km/h
 - 3 ocelové guľičky - (zvonku nábebovej plochy) = väčší odpor do 351 Watt pri cca 40 km/h
 - 6 ocelových guľičiek - (vo vnútri aj zvonku nábebovej plochy) = najväčší odpor do 745 Watt pri 40 km/h

Použíajte len ocelové guľičky, ktoré boli dodané spolu s Vaším trenažérom.

UPOZORNENIE!

Pokiaľ je trenažér v prevádzke, alebo sa otáča zadné koleso, **nedotýkajte sa** žiadnej časti zadného kolesa. V prípade nedodržania tohto upozornenia, hrozí riziko zranenia, alebo smrtelného úrazu.

Ak je trenažér v prevádzke, alebo sa otáča zadné koleso, držte deti, domáce zvieratá i dospelé osoby v bezpečnej vzdálenosti od zadného kolesa. Pokiaľ sa nebudete riadiť týmito pokynmi, môže dôjsť k vážnemu zraneniu, alebo dokonca k smrtelnému úrazu.

ZÁRUČNÉ PODMIENKY

Firma Blackburn poskytuje prvému majiteľovi záruku 2 roky od dátumu zakúpenia na materiálové a výrobné chyby. Výrobok bude bezplatne opravený, alebo vymenený za nový na základe predloženia dokladu o kúpe. Záruka nezahŕňa chyby vzniknuté bežným opotrebovaním, hrubým a nevhodným zaobchádzaním, nesprávnym používaním, neodbornou montážou, zlou údržbou, úpravami alebo v dôsledku nehody alebo pádu. Záruka nezahŕňa poškodenie povrchovej úpravy. Záruka sa nevzťahuje na výrobky, u ktorých bolo zmienené, poškodené, alebo odstránené sériové číslo. Firma Blackburn neodpovedá za nahodilé, alebo následné škody zahrňujúce zranenie osôb, poškodenie majetku, alebo ekonomické straty. Firma Blackburn neakceptuje žiadne rozšírenie, alebo doplnenie záruky mimo výššie uvedených záručných podmienok. Pri reklamácii kontaktujte vždy vášho predajcu.

BLACKBURN MEDZINÁRODNÝ ZÁKAZNICKÝ SERVIS

+353 69 61544
www.blackburndesign.com

Dovozca pre SR: **Progress Cycle Slovakia, s. r. o.** Cementárska cesta 7, 974 01 Banská Bystrica
☎ 048/414 36 23-4 | info@progresscycle.sk | www.progresscycle.sk